



Предмет

**Доставка на Диск покривен и Диск главина за МВ тип 3300/800/490**

Наименование

**ТЕХНИЧЕСКА СПЕЦИФИКАЦИЯ**

за

**Доставка на Диск покривен и Диск главина за МВ тип 3300/800/490**

15.01.18

  
В. Тонев

  
Г. Дойчинов

  
П. Панайотов

  
С. Бодуров

Дата

Подготвил

Съгласувал

Одобрил

	<b>КОНТУР ГЛОБАЛ МАРИЦА ИЗТОК 3 АД</b>	Документ 90HFC00-PA007
	Техническа спецификация Доставка на Диск покривен и Диск главина за МВ тип 3300/800/490	Страница 2 от 11

## СЪДЪРЖАНИЕ

1.	предмет НА доставка .....	3
2.	технически изисквания за доставката .....	3
2.1	Диск покривен за работно колело на мелещ вентилатор ч. 09.321.00.04-А. ....	3
2.2	Диск главина ч. 09.321.02.00-А.....	5
3.	Количествена сметка.....	8
4.	срок за доставка .....	8
5.	Място на доставка.....	8
6.	Достъп до електроцентраля контурглобал марица изток 3 .....	8
7.	опаковане, пакетиране и комплектоване .....	9
8.	Приемане на стоките в склада .....	10
9.	Протоколи и референтни документи .....	10

	<b>КОНТУР ГЛОБАЛ МАРИЦА ИЗТОК 3 АД</b>	Документ 90HFC00-PA007
	Техническа спецификация Доставка на Диск покривен и Диск главина за МВ тип 3300/800/490	Страница 3 от 11

## 1. ПРЕДМЕТ НА ДОСТАВКА

Доставка на Диск покривен и Диск главина за Работно колело на Мелещ вентилатор тип МВ 3300/800/490, съгласно Техническа документация.

Доставката да е съпроводена с документи за качество (виж т.9 от Техническата спецификация). Документите да бъдат преведени на български език от акредитирана бюро за преводи.

Транспорта е за сметка на Доставчика.

## 2. ТЕХНИЧЕСКИ ИЗИСКВАНИЯ ЗА ДОСТАВКАТА

Да се Достави до склад на КГМИ 3 Диск Покривен и Диск Главина по зададена техническа документация.

Доставените изделия да са нови, неупотребявани, отговарящи на изискванията на стандартите и отраслови норми в дадената област.

Изпълнителят гарантира, че доставените от него изделия са минали всички етапи на заводски контрол за качеството на технологичния цикъл за производството им от завода производител.

Качеството на доставените изделия се удостоверява със сертификат за качество от завода производител.

### 2.1 Диск покривен за работно колело на мелещ вентилатор ч. 09.321.00.04-А.

Диск покривен трябва да бъде изработен чрез коване от легирана конструкционна стомана 08ГДНФ. Не се допуска замяна на материала с аналог.

**Не се допуска** изработката на диск покривен чрез отливка или на сектори чрез заваряване.

При механичната обработка да се спазва класа на точност на размерите и отклоненията на формата и разположението на повърхнините ( виж чертеж **03.321.00.04-А**).

**Отвори  $\varnothing 31$  и  $\varnothing 22$  да не се изработват.**

Доставката да бъде съпроводена със Сертификати за **всеки** Диск покривен;

-Декларация за съответствие на Диск Покривен (гаранционен срок 70 000 р.ч.);

-Протокол на геометричните размери(D, d и h) и отклонения на формата и разположението;

*Този документ е собственост на Контур Глобал Марица Изток 3 България. Строго забранено е възпроизвеждането на документа цялостно или на части и предоставянето на всякаква свързана информация без предварително писмено съгласие.  
This document is property of Contour Global Maritza East 3 Bulgaria. It is strictly forbidden to reproduce this document, in whole or in part, and to provide to others any related information without the previous written consent.*

	<b>КОНТУР ГЛОБАЛ МАРИЦА ИЗТОК 3 АД</b>	Документ 90HFC00-PA007
	Техническа спецификация Доставка на Диск покривен и Диск главина за МВ тип 3300/800/490	Страница 4 от 11

-Сертификати за безразрушителен контрол от акредитирана от БСА организация (при внос на съответната страна производител);

-Сертификат за качество на материала от завода производител(номер на плавката, марка на стомана, химичен състав и механични качества);

-Сертификати от термообработки .

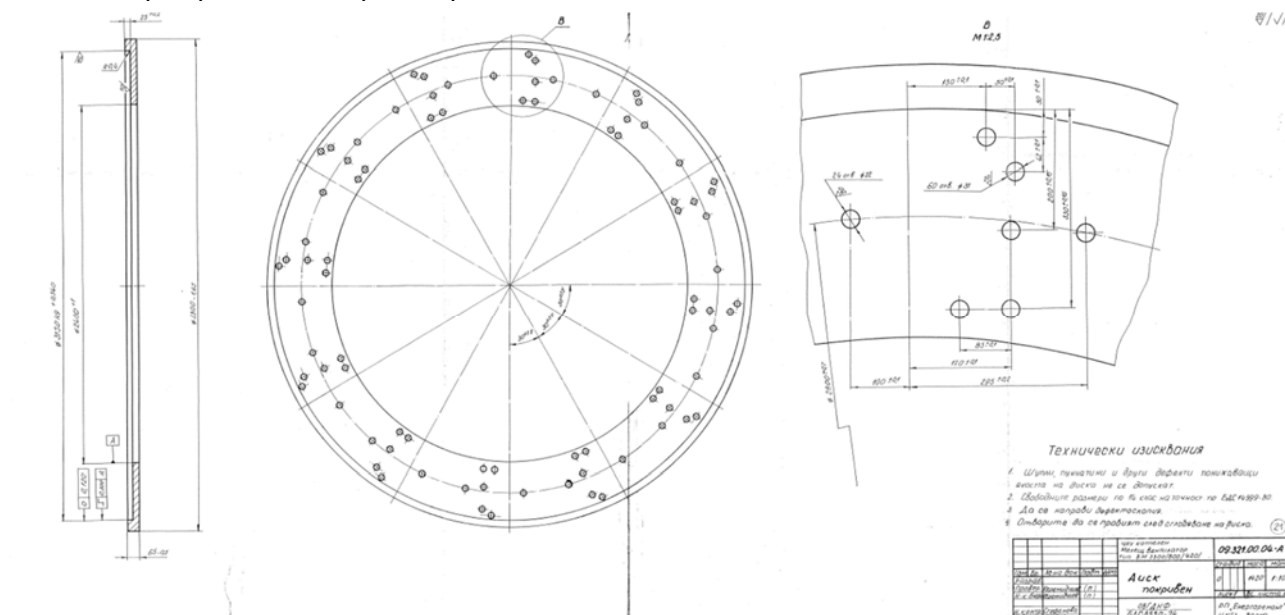

### Химичен състав ;

C	Si	Mn	S	P	Cr	Ni	V	Cu
≤ 0,10	0,15-0,40	0,80-1,20	≤ 0,030	≤ 0,030	≤ 0,030	1,15-1,55	0,08-0,12	0,8-0,12

### Механични качества;

Марка стомана	Мах дебелина на загот. mm	$\sigma_{0,2}$ граница на провлачане МПа	$\sigma_b$ якост на опън МПа	$\delta_5$ относително удължение,% не по-малко	$\psi$ относително свиване,% не по-малко	KCU Ударна жилавост J/cm <sup>2</sup>	Твърдост HB
08ГДНФ	200	440	539	20	45	392	159-208

Термообработки на заготовките е задължителна.

Да се направи дефектоскопия (УЗД и МПД) - контрол за наличие на шупли , пукнатини и други дефекти понижаващи якостта на диска .

	<b>КОНТУР ГЛОБАЛ МАРИЦА ИЗТОК 3 АД</b>	Документ 90HFC00-PA007
	Техническа спецификация Доставка на Диск покривен и Диск главина за МВ тип 3300/800/490	Страница 5 от 11

Да бъдат поставени трайна фирмена маркировка (щемпел) на защитено от заличаване място (съгласувана с производителя) и надпис –фирма производител, фирмен код , № чертеж , № на доставката/дата/месец/година и заводски номер на Диска покривен.

При доставката да бъдат покрити с антикорозионно покритие (грундирани) за продължително складиране на атмосферни условия.

При възникване на проблеми да се уведоми Възложителя за вземане на съгласувано решения.

## 2.2 Диск главина ч. 09.321.02.00-А

Диск главината е съставен (заварен) от две части. Главина( отливка) и Диск (кован)

Материала за изработка е легирана конструкционна стомана **08ГДНФ** (Диск) и 08ГДНФЛ (Главина). Не се допуска замяна на материала с аналог.

При механичната обработка да се спазва класа на точност на размерите (линейни и ъгли) и отклоненията на формата и разположението на повърхнините - виж чертеж **03.321.02.00-А**.

При доставката, след окончателната обработка **конусния отвор и шпонковия** да бъде защитена (консервирани) с консистентна смазка и непромокаема хартия за продължително складиране в склад на атмосферни условия.

**Отворите М48** да бъдат защитени (консервирани) с консистентна смазка и тапа (по възможност от не метал) с резба за продължително складиране в склад на атмосферни условия.

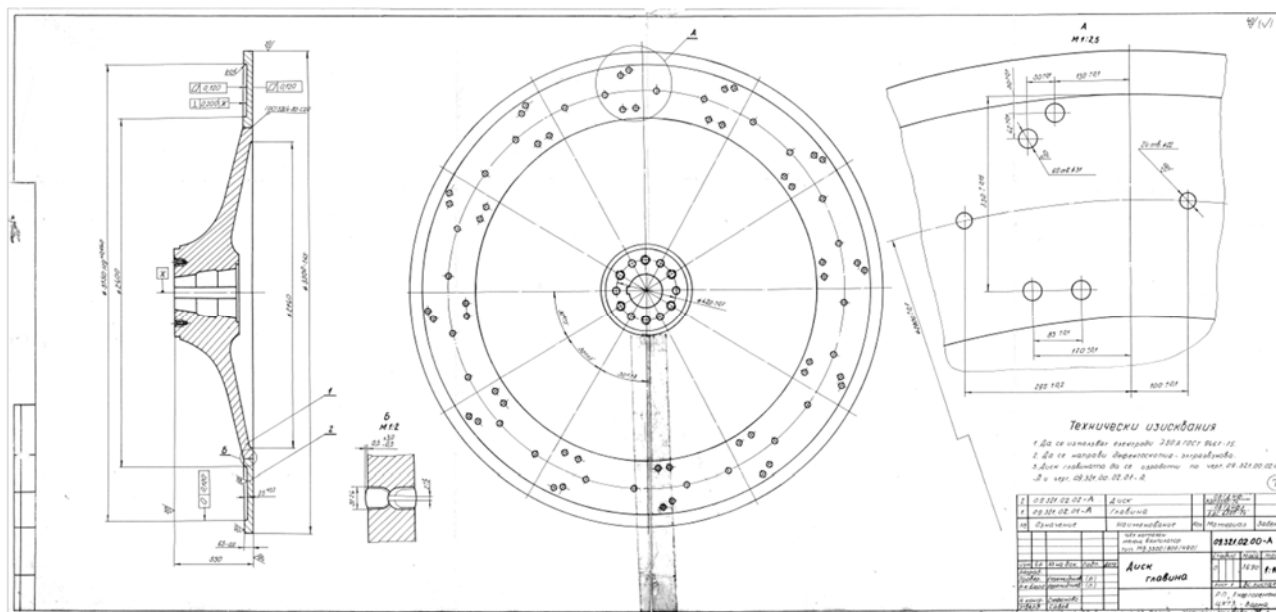

Отвори **ø31** и **ø22** да не се изработват .

Да се направи УЗД на заваръчния шев.

Този документ е собственост на Контур Глобал Марица Изток 3 България. Строго забранено е възпроизвеждането на документа цялостно или на части и предоставянето на всякаква свързана информация без предварително писмено съгласие.

This document is property of Contour Global Maritza East 3 Bulgaria. It is strictly forbidden to reproduce this document, in whole or in part, and to provide to others any related information without the previous written consent.

Термообработка преди механичната обработка.

Конусния отвор и канала за шпонката да се изработят по ч. **09.321.02.01-A**

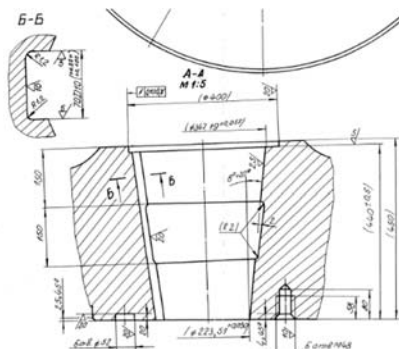

Доставката да бъде съпроводена със Сертификати за **всеки** Диск Главина;

- Декларация за съответствие на Диск Главина (гаранционен срок 30 000 р.ч.);
- Протокол на геометричните размери (D, d, h - на диска и D и ъгъл на конуса);
- Сертификати за безразрушителен контрол от акредитирана от БСА организация (при внос на съответната страна производител);
- Магнитнопрахова дефектоскопия на повърхностите на диска, на отворите и в зоната на радиусните преходи.
- Сертификат за качество на материала от завода производител(номер на плавката, марка на стомана, химичен състав и механични качества);
- Сертификати за термообработки;
- Протокол за добавъчен материал (електроди за заваряване за Диск и Главина)

**Главината поз. 1(ч. 09.321.02.01-A)** се изработва чрез отливане.

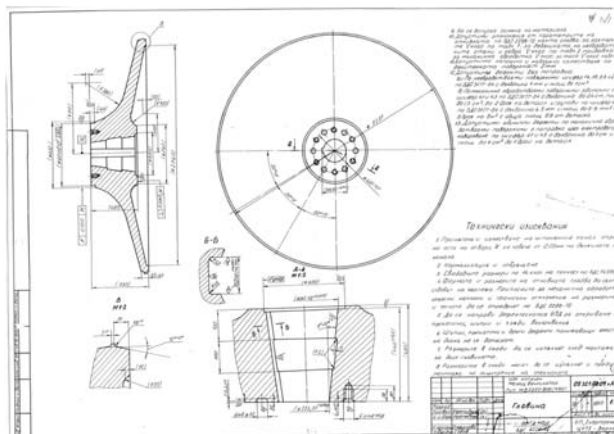

	<b>КОНТУР ГЛОБАЛ МАРИЦА ИЗТОК 3 АД</b>	Документ 90HFC00-PA007
	Техническа спецификация Доставка на Диск покривен и Диск главина за МВ тип 3300/800/490	Страница 7 от 11

Материала за изработка е стомана **08ГДНФЛ**. Не се допуска замяна на материала с аналог. Стоманата е легирана конструкционна.

При изработка на отливката - виж Техническите изисквания на ч.№ **09.321.02.01-А**.

#### Химичен състав ;

Марка стомана	C	Si	Mn	Ni	S	P	V	Cu
08ГДНФЛ	До 0,10	0,15-0,40	0,6-1,0	1,15-1,55	до 0,035	до 0,035	до 0,1	0,8-0,12

#### Механични качества;

Марка стомана	$\sigma_{0,2}$ граница на провлачане МПа	$\sigma_B$ якост на опън МПа	$\delta_5$ относително удължение, % не по-малко	$\psi$ относително свиване, % не по-малко	KCU Ударна жилавост J/cm <sup>2</sup>
08ГДНФЛ	343	441	18	30	491

**Диск поз. 2 (ч. 09.321.02.02-А)** -трябва да бъде изработен чрез коване от легирана конструкционна стомана 08ГДНФ. Не се допуска замяна на материала с аналог

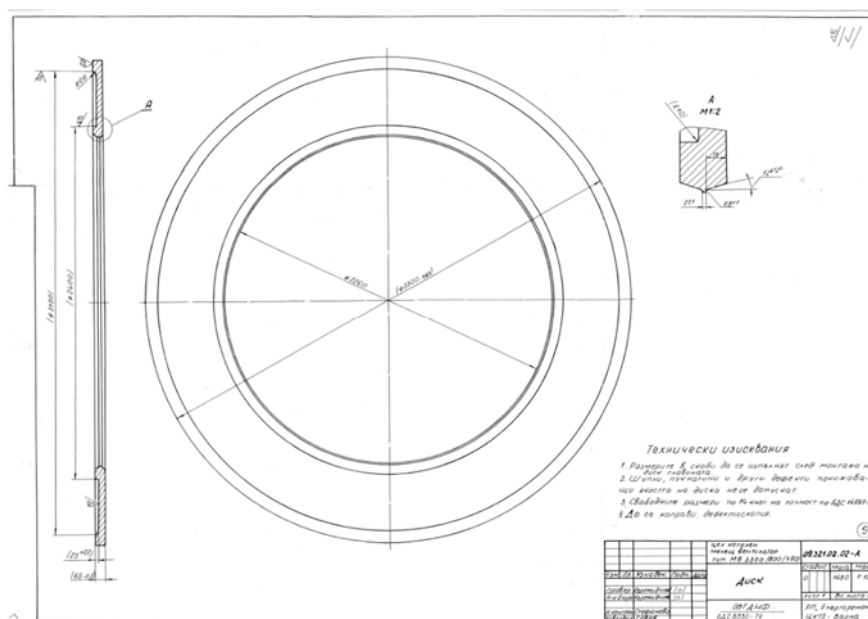

#### Химичния състав и Механични качества -виж т. 2.1

Този документ е собственост на Контур Глобал Марица Изток 3 България. Строго забранено е възпроизвеждането на документа цялостно или на части и предоставянето на всякаква свързана информация без предварително писмено съгласие.

This document is property of Contour Global Maritza East 3 Bulgaria. It is strictly forbidden to reproduce this document, in whole or in part, and to provide to others any related information without the previous written consent.

	<b>КОНТУР ГЛОБАЛ МАРИЦА ИЗТОК 3 АД</b>	Документ 90HFC00-PA007
	Техническа спецификация Доставка на Диск покривен и Диск главина за МВ тип 3300/800/490	Страница 8 от 11

Термообработки на заготовката е задължителна.

Дефектоскопия (УЗД и МПД) - контрол за наличие на шупли , пукнатини и други дефекти понижаващи якостта на Диск главината .

Да бъдат поставени трайна фирмена маркировка (щемпел) на защитено от заличаване място (съгласувана с производителя) и надпис – фирма производител, фирмен код , № чертеж , № на доставката/дата/месец/година и номер на всеки Диск главина.

Изделията да се изработят съгласно техническата документация.

Всички необходими материали са за сметка на Изпълнителя.

При възникване на проблеми да се уведоми Възложителя за вземане на съгласувано решения.

### 3. КОЛИЧЕСТВЕНА СМЕТКА.

№	чертеж №	Наименование	М-ка	К-во	Ед.цена[лв]	Обща цена[лв]
1	09.321.00.04-A	Диск покривен	Бр.	5		
2	09.321.02.00-A	Диск главина	Бр.	2		
Обща цена[лв] т.1 и т 2						

### 4. СРОК ЗА ДОСТАВКА

**Шест месеца от датата на подписване на договора.**

### 5. МЯСТО НА ДОСТАВКА

ТЕЦ КонтурГлобал Марица Изток 3 АД се намира на приблизително 60 км югоизточно от гр.Стара Загора, 10 км югоизточно от гр. Гълъбово и 2 км северно от с. Медникарово, община Гълъбово, област Стара Загора, близо до открит рудник Трояново 3.

GPS: N-42.143321 и E-26.000856

Стоките се доставят до склад, който се намира на територията на ТЕЦ КонтурГлобал Марица Изток 3.

### 6. ДОСТЪП ДО ЕЛЕКТРОЦЕНТРАЛА КОНТУРГЛОБАЛ МАРИЦА ИЗТОК 3

Работно време с доставчици на стоки в склад е всеки работен ден от Понеделник до Петък от 8:30 до 15:00 часа. Доставчиците трябва да следват следните правила при доставка на стоки:



	<b>КОНТУР ГЛОБАЛ МАРИЦА ИЗТОК 3 АД</b>	Документ 90HFC00-PA007
	Техническа спецификация Доставка на Диск покривен и Диск главина за МВ тип 3300/800/490	Страница 9 от 11

- При доставка на писма, пакети или малки по обем стоки, лицето приносител на стоката, срещу представяне на лична карта на главен портал получава временен пропуск, чрез който може да влезе на територията на централата и да предаде стоката на получателя или в склада, придружаван от представител на Възложителя.
- При доставка на стоки в склад разрешение за достъп се получава по следния начин: Доставчикът на стоки представя на товарен портал на входа на електроцентралата, копие от поръчка за доставка или други документи, удостоверяващи, че стоките се доставят съгласно договор или поръчка на КонтурГлобал Марица Изток 3 или КонтурГлобал Оперейшънс България. Изготвя се пропуск от охранител на товарен портал, който се подписва от ръководител на отдел Здраве, Безопасност и Сигурност.
- МПС с неизмити гуми или с неукрепени товари не се допускат на територията на централата.
- При товаро-разтоварните работи доставчикът задължително да ползва ЛПС които са задължителни за работа на територията на ТЕЦ-а – каска, защитни обувки и подходящо работно облекло.
- Водачите на МПС, превозващи летливи или разпръскващи се материали, са длъжни да поставят покривала върху каросериите на МПС.
- Водачите на МПС на територията на централата, трябва да се движат, спират и паркират така, че по никакъв начин да не пречат на движението на другите МПС/пожарна линейка, служебни автомобили/ или хора.
- След доставяне на стоката в склад, доставчикът трябва незабавно да напусне територията на централата.
- Абсолютно се забранява внасянето на алкохол/включително и бира/, наркотици или други психотропни вещества, както и достъпа на територията на централата на лица употребили такива вещества.
- Абсолютно се забранява внасянето на огнестрелно, газово и хладно оръжие, взривоопасни материали и взривно монтажни пистолети.

## 7. ОПАКОВАНЕ, ПАКЕТИРАНЕ И КОМПЛЕКТОВАНЕ

Заводът производител на стоките извършва опаковане, етикетирание, пакетиране или комплектуване на стоките съгласно изискванията и правилата за безопасно транспортиране и съхраняване въз основа на техните физико-химични свойства.

Целта на етикетиранието на стоките е да гарантира, че потребителите имат достъп до пълната информация за съдържанието и състава на продукта, за да защити здравето и интересите им. Друга информация може да предоставя подробности за конкретен аспект на продукта, като например неговия произход или начин за производство. Някои химични продукти, също са обект на конкретни регламенти. Етикетиранието трябва също да съдържа конкретна информация, за да гарантира безопасната им употреба и да позволи на потребителите да упражнят реалния си избор. Освен това при опаковането на продукти

*Този документ е собственост на Контур Глобал Марица Изток 3 България. Строго забранено е възпроизвеждането на документа цялостно или на части и предоставянето на всякаква свързана информация без предварително писмено съгласие.*

*This document is property of Contour Global Maritza East 3 Bulgaria. It is strictly forbidden to reproduce this document, in whole or in part, and to provide to others any related information without the previous written consent.*

	<b>КОНТУР ГЛОБАЛ МАРИЦА ИЗТОК 3 АД</b>	Документ 90HFC00-PA007
	Техническа спецификация Доставка на Диск покривен и Диск главина за МВ тип 3300/800/490	Страница 10 от 11

трябва да се спазват критериите за производство, за да се избегне замърсяването им или повреда при транспортиране. Защитните опаковки предпазват чувствителните към удари и вибрации изделия по време на манипулиране, складиране и транспорт, като възстановяват формата си за поемане на поредните механични въздействия. Съществуват различни материали и методи за осигуряване на тази защита, които трябва да се преценяват преди дистрибуцията на чувствителните изделия.

## 8. ПРИЕМАНЕ НА СТОКИТЕ В СКЛАДА

При доставка на стоки доставчика е длъжен за уведоми за датата и часа на доставката един ден преди датата на доставка в склад, с цел да бъде организирана необходимата техника за товаро-разтоварни дейности на стоките.

Материално отговорното лице от склад удостоверява чрез поставяне на печат на товарителницата или на приемно-предавателния протокол получаването на материалите, след което уведомява с изпращане на е-мейл екипа на отдел поддръжка. До края на следващия работен ден техническото лице, отговорник за приемане на стоката, трябва да извърши технически контрол на доставената стока/материал/ и да подпише приемно-предавателен протокол за приемане на стоките. Същевременно попълва в протокола информация за технически контрол. След това стоката се поставя на определено мястото в склада, а фактурата и приемно предавателния протокол се предават в счетоводството.

В случай, че стоката не съответства на изискванията от техническата спецификация или на зададените в заявката параметри, или има констатирана повреда, описана в протокола за технически контрол, тези стоки се връщат на доставчика и стоката не се приема в склад. Доставчика е длъжен да замени стоката с изправна.

## 9. ПРОТОКОЛИ И РЕФЕРЕНТНИ ДОКУМЕНТИ

Доставката се придружават от следните документи:

- Приемо-предавателен протокол;
- Декларация за съответствие на Диск Покривен (гаранционен срок **70 000 р.ч.**);
- Декларация за съответствие на Диск Главина (гаранционен срок **30 000 р.ч.**);
- Протокол на геометричните размери(D, d и h) на всеки Диск покривен;
- Протокол на геометричните размери (D, d ,h - на диска и D и ъгъл на конуса) на всеки Диск Главина;
- Сертификати за безразрушителен контрол от акредитирана от БСА организация (при внос: на съответната страна производител);

*Този документ е собственост на Контур Глобал Марица Изток 3 България. Строго забранено е възпроизвеждането на документа цялостно или на части и предоставянето на всякаква свързана информация без предварително писмено съгласие.  
This document is property of Contour Global Maritza East 3 Bulgaria. It is strictly forbidden to reproduce this document, in whole or in part, and to provide to others any related information without the previous written consent.*

	<b>КОНТУР ГЛОБАЛ МАРИЦА ИЗТОК 3 АД</b>	Документ 90HFC00-PA007
	Техническа спецификация Доставка на Диск покривен и Диск главина за МВ тип 3300/800/490	Страница 11 от 11

-За всеки Диск покривен;

-За всеки Диск главина: магнитнопрахова дефектоскопия на повърхностите на диска, на отворите и в зоната на радиусните преходи.

-Сертификат за качество на материала от завода производител( номер на плавката, марка на стомана, химичен състав и механични качества);

-Сертификати за термообработки на всеки Диск покривен и Диск главина;

-Протокол за добавъчен материал (електроди за заваряване за Диск главина);

-Товарителница и Опаковъчен лист за предаване на стоки или други.