



TECHNICAL SPECIFICATION
Техническа спецификация

Документ nr. Document no.

90\$\$\$00-PA059

Страница
Sheet

1 от
of 8

Проект
Project

КонтурГлобал Марица изток 3

Код
Security Index

Име
Title

Доставка на тръби и колена безшевни от стомана въглеродна

Система
System

&&&

Тип документ
Document Type

PB

Дисциплина
Discipline

Файл
File

90\$\$\$00-PA059-0.pdf

REV

Описание на ревизиите / Description of Revisions

00

FOR TENDER (TR)

00

26.03.19

TR

Р.Ичев

П.Панайотов

С.Бодуров

REV

Дата
Date

Обхват
Scope

Подготвил
Prepared by

Сътрудници
Co-operations

Проверил
Checked by

Сдоборил
Approved by

Издаде
Issued
by

	ТЕЦ КОНТУР ГЛОБАЛ МАРИЦА ИЗТОК 3 АД	Документ № 90\$\$\$00-PA059-0..
	Техническа спецификация	Страница 2 от 8

СЪДЪРЖАНИЕ

1.	предмет на доставка	3
2.	място на доставка	3
3.	Обхват на доставката.....	3
3.1	Доставка на БЕЗШЕВНИ тръби стоманени	3
	Тръби от въглеродна стомана	3
3.2	Доставка на колена стоманени	4
	Колената да са щамповани/безшевни/от стомана въглеродна.....	4
4.	Достъп в централата контурглобал марица изток 3	5
4.1	работно време	5
4.2	Правила за влизане в централата при доставка на стоки.....	5
5.	Технически характеристики на доставката	6
5.1	опаковане, пакетиране и комплектоване.....	6
5.2	изисквания на опаковане, пакетиране и комплектоване.....	6
6.	срок на доставка	7
7.	Приемане на стоките в склада	8
8.	Протоколи и референтни документи	8

	ТЕЦ КОНТУР ГЛОБАЛ МАРИЦА ИЗТОК 3 АД	Документ № 90\$\$\$00-PA059-0..
	Техническа спецификация	Страница 3 от 8

1. ПРЕДМЕТ НА ДОСТАВКА

Обхвата включва доставка на:

- Тръби безшевни от Ст3 по EN 10216-1/2;EN10220;DIN1629/2448.
- Колена щамповани/безшевни/ от Ст3

2. МЯСТО НА ДОСТАВКА

ТЕЦ КонтурГлобал Марица Изток 3 АД се намира на приблизително 60 км. югоизточно от гр.Стара Загора, 10 км. югоизточно от гр.Гълъбово и 2 км. северно от с.Медникарово, област гр.Хасково, близо до открит рудник Трояново 3. GPS: N-42.143321 и E-26.000856

Стоките се доставят до склад на територията на ТЕЦ КонтурГлобал Марица Изток 3 АД.

3. ОБХВАТ НА ДОСТАВКАТА

3.1 ДОСТАВКА НА БЕЗШЕВНИ ТРЪБИ СТОМАНЕНИ

Тръби от въглеродна стомана

- Тръбите да бъдат произведени според EN 10216-1/2;EN10220;DIN1629/2448.
- Марка на стоманата да бъде - ВСт3сп÷ ВСт6сп по БДС 2592(БДС EN 10025:1996) ,ГОСТ 380 или аналог по EN 10025;
- Допустимите отклонения на размерите по БДС EN 10208-1.

Сравнителна таблица

W.№	BDS 2592	GOST 380	DIN 17100	EN 10025
1.0038	ВСт3сп	ВСт3сп	RSt 37-2	S 235JRG2
1.0044	ВСт4сп	ВСт4сп	St 44-2	S 275JR
1.0050	ВСт5сп	ВСт5сп	St 50-2	E295
1.006	ВСт6сп	ВСт6сп	St 60-2	E335

Доставка на тръби безшевни Ст3.

Размера на тръбите е както следва:

№	Външен диам. на тръба [mm]	Вид	Деб. на ст. на тръба [mm]	Количество (Кг.)	Ед.цена	Об. цена
1	Ø63,5	Безшевна	5	1000		
2	Ø76	Безшевна	7,5	2000		
3	Ø89	Безшевна	5	2000		

	ТЕЦ КОНТУР ГЛОБАЛ МАРИЦА ИЗТОК 3 АД	Документ № 90\$\$\$00-PA059-0..
	Техническа спецификация	Страница 4 от 8

4	Ø108	Безшевна	4	2000		
5	Ø159	Безшевна	6	2000		
6	Ø219	Безшевна	6	6000		
7	Ø273	Безшевна	7	8000		
8	Ø325	Безшевна	7	10000		
9	Ø426	Безшевна	6	8000		
Общо цена:.....						

Минимална дължина на тръба трябва да бъде - 6 м.

3.2 ДОСТАВКА НА КОЛЕНА СТОМАНЕНИ

Колена безшевни 90⁰, трябва да са щамповани /изтегляни от стомана;

Колената да са щамповани/безшевни/от стомана въглеродна

-Колената да бъдат произведени по DIN2605, ANSI B 16.9, EN 10253

-Марка на стомна да бъде ВСт3сп÷ ВСт6сп по БДС 2592(БДС EN 10025:1996) ,ГОСТ 380 или аналог по EN 10025;

Сравнителна таблица

W.№	BDS 2592	GOST 380	DIN 17100	EN 10025
1.0038	ВСт3сп	ВСт3сп	RSt 37-2	S 235JRG2
1.0044	ВСт4сп	ВСт4сп	St 44-2	S 275JR
1.0050	ВСт5сп	ВСт5сп	St 50-2	E295
1.006	ВСт6сп	ВСт6сп	St 60-2	E335

-Допустими отклонения на размерите по EN 10253-2

Толеранс на дебелина на стената;

D ≤ 610 -12%

D > 610 -12%

Доставка на Колена горещо валцовани /изтегляни от Ст3

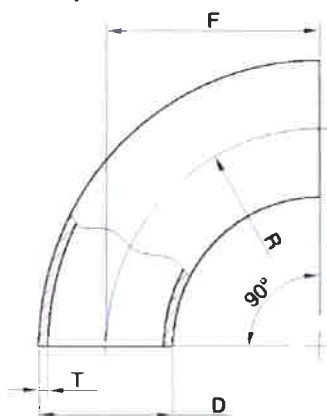

Размерът на колената е както следва:

№	D-Външен диам. [mm]	T-Деб. на стената [mm]	R-Радиус на огъване [mm]	Ъгъл [°]	Количество (Бр.)	Ед.цена	Об. цена
1	Ø63,5	5	75	90°	30		
2	Ø76	4	100	90°	50		
3	Ø89	5	120	90°	50		
4	Ø108	4,5	150	90°	50		
5	Ø133	5	190	90°	40		
6	Ø159	6	225	90°	40		
7	Ø219	6	300	90°	50		
8	Ø273	7	300	90°	20		
9	Ø325	8	450	90°	30		
10	Ø426	8	600	90°	10		
						Общо цена:.....	

4. ДОСТЪП В ЦЕНТРАЛАТА КОНТУРГЛОБАЛ МАРИЦА ИЗТОК 3

4.1 РАБОТНО ВРЕМЕ

Работното време на централата е 24/7. Работното време на склада е от Понеделник до Петък от 8:30 до 15:00 часа. Абсолютно забранен е достъпа на хора на външни фирми в извънработното време на редовната смяна – преди 7:30 и след 16 часа от Понеделник до Петък, и в Събота и Неделя.

4.2 ПРАВИЛА ЗА ВЛИЗАНЕ В ЦЕНТРАЛАТА ПРИ ДОСТАВКА НА СТОКИ

- При доставка на писма, пакети или малки по обем стоки, срещу представяне на лична карта на главен портал се издава временен пропуск, с който се осигурява достъп на територията на централата.

	ТЕЦ КОНТУР ГЛОБАЛ МАРИЦА ИЗТОК 3 АД	Документ № 90\$\$\$00-PA059-0..
	Техническа спецификация	Страница 6 от 8

- При доставка на стоки с превозно средство процедурата е следната: На товарен портал на електроцентралата доставчикът представя копие на поръчка и други документи, удостоверяващи, че стоките се доставят по договор или поръчка на КонтурГлобал Марица Изток 3. Издава се временен пропуск, който се подписва от ръководител на отдел Здраве, Безопасност и Сигурност.
- След завършване на товаро - разтоварните работи трябва незабавно да напуснат територията на централата.
- МПС с неизмити гуми или с неукрепени товари не се допускат в / или извън територията на централата.
- При товаро - разтоварните работи доставчикът задължително да ползва ЛПС, които са задължителни за работа на територията на ТЕЦ-а – каска, защитни обувки и подходящо работно облекло.
- Водачите на МПС на територията на централата, трябва така да се движат, спират и паркират така, че по никакъв начин да не пречат на движението на другите МПС /пожарна линейка, служебни автомобили / или хора/.
- Абсолютно се забранява внасянето на алкохол /включително и бира/, наркотици или други психотропни вещества, както и достъпа на територията на централата на лица употребили такива вещества.
- Абсолютно се забранява внасянето на огнестрелно, газово и хладно оръжие, взривоопасни материали и взривомонтажни пистолети.

5. ТЕХНИЧЕСКИ ХАРАКТЕРИСТИКИ НА ДОСТАВКАТА

5.1 ОПАКОВАНЕ, ПАКЕТИРАНЕ И КОМПЛЕКТОВАНЕ

- Материалите да са нови, неупотребявани и от марката стомани, обозначени в Техническата спецификация.
- Маркировката включва:
 - клеймо на ОТК на завода производител
 - името или знака на производителя.
 - номера на съответния стандарт за доставения материал.
 - името на стоманата.
 - номера на плавката
 - номера на партидата
 - знак на инспектора/У/.
 - идентификационен номер, който позволява свързването на продукта или доставката със съответния документ от контрол/Z/
- Маркировката трябва да бъде на място, което е близо до единия край на всеки продукт, или на лицевата повърхност на отрязания край. Тя се нанася чрез ръчно или машинно клеймоване, електрографически, с боя или по друг подходящ начин по преценка на производителя, но трябва да е разположена така, че да се избягва объркване с контролната маркировка.

5.2 ИЗИСКВАНИЯ НА ОПАКОВАНЕ, ПАКЕТИРАНЕ И КОМПЛЕКТОВАНЕ

- Допуска се доставка на продукти в надеждно завързани пачки. В този случай маркировката трябва да бъде върху непромокаем етикет, пластмасови или метални табелки прикрити към пачката или върху най - горния продукт в пачката,

	ТЕЦ КОНТУР ГЛОБАЛ МАРИЦА ИЗТОК 3 АД	Документ № 90\$\$\$00-PA059-0..
	Техническа спецификация	Страница 7 от 8

съдържащи надписи с наименование на материала, геометричните размери, марка стомана, стандарт и тегло за всяка партида.

- При размер на тръбите до 200 мм се доставят на връзки. Връзките от тръби трябва да бъдат плътно подредени и здраво вързани напречно през 2-3 м дължина. Опаковката трябва да предпазва материала от механични повреди и развързване при транспорт и съхранение. Тръби с по-голям размер се доставят поединично.
- При констатирани по време на визуалния контрол и контрол на метала несъответствия в качеството и размерите на изделията по спецификация, Възложителят връща на Доставчика некачествените изделия, като в приемо-предавателния протокол се описват оставащите в склада на Възложителя количества, както количеството и причините за връщане на некачествените изделия. Доставчикът се задължава в срок до 15 дни да достави на Възложителя изделията, заменящи върнатите му и отговарящи качествено и количествено на изискванията на Възложителя. Всички допълнителни разноски по повод замяната на некачествените изделия са за сметка на Доставчика.
- Доставката се извършва със собствен транспорт на Доставчика до склада на Възложителя - ТЕЦ "КонтурГлобал Марица Изток 3" и се придружава със следните документи:
 - Опаковъчен лист.
 - Сертификат за произход.
 - Декларация за съответствие от Производителя.
 - Сертификат за качество на основния метал, който съдържа -марка на стоманата; номера на плавката; номера на партидата; вид на термообработката; химичен анализ за необходимите стомани и стоманени тръби; профила и размерите, масата и съответния номер на стандарта.
 - Протокол от механични изпитвания – хидростатично изпитване на тръбите.
 - Приемо-предавателен протокол.
- Материалите да са нови, неупотребявани и от марката стомани, обозначени в обема и Количествената сметка.
- Размери на тръбите – да съответстват на изискванията, посочени в БДС EN 10208-2. Да се доставят на дължина минимум 6.0 м. Върху външната и вътрешна повърхност на тръбите не трябва да има люспи, пукнатини, валцовъчни шевове, драскотини и груби белези.

6. СРОК НА ДОСТАВКА

Доставката се извършва наведнъж, срока на доставка да бъде 30 дни след сключване на договора.

	ТЕЦ КОНТУР ГЛОБАЛ МАРИЦА ИЗТОК 3 АД	Документ № 90\$\$\$00-PA059-0..
	Техническа спецификация	Страница 8 от 8

7. ПРИЕМАНЕ НА СТОКИТЕ В СКЛАДА

Доставчика е длъжен за уведоми за датата и часа на доставка Възложителя един ден преди датата на доставка в склад, с цел да бъде организирана необходимата техника за товаро - разтоварни дейности на стоките.

Материално отговорното лице от склад на Възложителя удостоверява чрез поставяне на печат на товарителницата или на приемно-предавателния протокол получаването на материалите, след което уведомява с изпращане на е_мейл екипа на отдел поддръжка. До края на следващия работен ден техническото лице, отговорник за приемане на стоката, трябва да извърши технически контрол на доставената стока /материал/ и да подпише приемно-предавателен протокол за приемане на стоките. Същевременно попълва в протокола информация за технически контрол. След това стоката се поставя на определено мястото в склада, а фактурата и приемно - предавателния протокол се предават в счетоводството.

В случай, че стоката не съответства на изискванията от техническата спецификация или на зададените в заявката параметри, описана в протокола за технически контрол, тези стоки се връщат на доставчика и стоката не се приема в склад. Доставчика е длъжен да замени стоката с изправна.

8. ПРОТОКОЛИ И РЕФЕРЕНТНИ ДОКУМЕНТИ

Доставката се извършва със собствен транспорт на Доставчика до склада на Възложителя - ТЕЦ КонтурГлобал Марица Изток 3 и се придружава със следните документи:

- Опаковъчен лист.
- Сертификат за произход.
- Декларация за съответствие от Производителя.
- Сертификат за качество на основния метал, който съдържа - марка на стоманата; номера на плавката; номера на партидата; съответния номер на стандарта.
- Протокол от механични изпитвания – на опън; удар; огъване хидростатично изпитване на тръбите.
- Приемно-предавателен протокол.