



Предмет



Доставка на резервни части за тръбопроводна арматура високо налягане произведена от Чеховский завод Энергетического машиностроения (ЧЗЭМ) или еквивалентно

Наименование

ТЕХНИЧЕСКА СПЕЦИФИКАЦИЯ

за

Доставка на резервни части за тръбопроводна арматура високо налягане произведена от Чеховский завод Энергетического машиностроения (ЧЗЭМ) или еквивалентно

			
11.03.2020г	Р. Ичев	П. Господинов	С. Бодуров
Дата	Подготвил	Съгласувал	Одобрил

	КОНТУР ГЛОБАЛ МАРИЦА ИЗТОК 3 АД	Документ № 90L\$00-PA005
	Доставка на резервни части за тръбопроводна арматура високо налягане произведена от Чеховский завод Энергетического машиностроения (ЧЗЭМ) или еквивалентно	Страница 2 от 13

СЪДЪРЖАНИЕ

1.	предмет НА доставка	3
2.	технически изисквания за доставката	3
3.	срок за доставка	11
4.	Място на доставка	12
5.	Достъп до електроцентраला контурглобал марица изток 3	12
6.	опаковане, пакетиране и комплектоване	13
7.	Приемане на стоките в склада	13
8.	Протоколи и референтни документи	13

	КОНТУР ГЛОБАЛ МАРИЦА ИЗТОК 3 АД	Документ № 90L\$\$00-PA005
	Доставка на резервни части за тръбопроводна арматура високо налягане произведена от Чеховский завод Энергетического машиностроения (ЧЗЭМ) или еквивалентно	Страница 3 от 10

1. ПРЕДМЕТ НА ДОСТАВКА

Предмета на доставка включва:

Основна доставка: Доставка на резервни части за тръбопроводна арматура високо налягане произведена от Чеховский завод Энергетического машиностроения (ЧЗЭМ) или еквивалентно

2. ТЕХНИЧЕСКИ ИЗИСКВАНИЯ ЗА ДОСТАВКАТА

Технически параметри:

2.1. Доставка на комплект запорен механизъм за арматура високо налягане с каталожен номер 882 – 225 – Э.

Всеки един от комплектите да включва изброените по-долу части за 882– 225– Э:

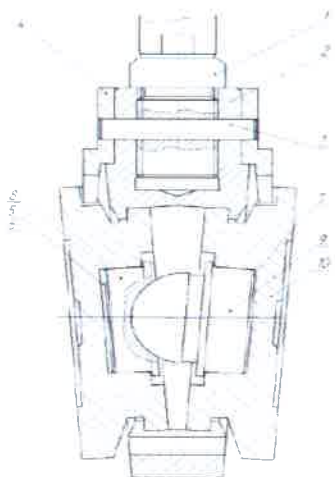

Поз.	Наименование	Материал	Количество
1	Щок (Шпиндел)	ВТ 9, 20 или ЭИ 961-Ш	1
2	Клинкетодържач (Обойма)	ЭИ 961-Ш	1
3	Штифт	ЭИ 961-Ш	1
4	Втулка	ЭИ 961-Ш	1

	КОНТУР ГЛОБАЛ МАРИЦА ИЗТОК 3 АД	Документ № 90L\$00-PA005
	Доставка на резервни части за тръбопроводна арматура високо налягане произведена от Чеховский завод Энергетического машиностроения (ЧЭМ) или еквивалентно	Страница 4 от 10

5	Прокладка – регулираща	12X18H10T	1
6	Прокладка – регулираща	12X18H10T	1
7	Прокладка – зъбчата	12X18H10T	1
8	Гнездо	ЭИ 961-Ш	1
9	Подложна сфера	ЭИ 961-Ш	1
10	Клинкет (Тарелка)	ЭИ 961-Ш или 12X18H10T/ЦН12М	2



Поз.	Сток. номер	Наименование	Мярка	Количество
1	2032977	Комплект запорен механизъм за арматура с каталожен номер 882-225- Э	Комплект	4

2.2. Доставка на отделни резервни части за запорен механизъм за арматура високо налягане тип 882-250

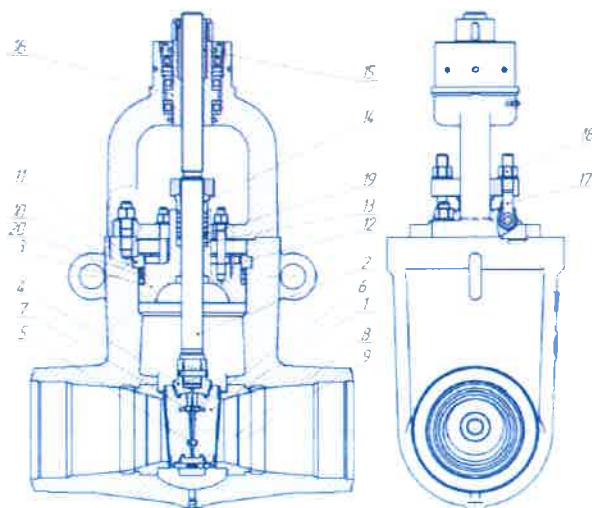

Този документ е собственост на Контур Глобал Марица Изток 3 България. Строго забранено е възпроизвеждането на документа цялостно или на части и предоставянето на всякаква свързана информация без предварително писмено съгласие.
 This document is property of Contour Global Maritza East 3 Bulgaria. It is strictly forbidden to reproduce this document, in whole or in part, and to provide to others any related information without the previous written consent.

	КОНТУР ГЛОБАЛ МАРИЦА ИЗТОК 3 АД	Документ № 90L\$00-PA005
	Доставка на резервни части за тръбопроводна арматура високо налягане произведена от Чеховский завод Энергетического машиностроения (ЧЗЭМ) или еквивалентно	Страница 5 от 10

1. Тарелка
2. Стержен
3. Букса
4. Обойма (клинкетодържач)
5. Втулка дистанционна
6. Прокладка компенсираща
7. Прокладка регулираща
8. Пружина
9. Щифт
10. Пръстен опорен
11. Пръстен разделящ
12. Установъчен пръстен
13. Втулка под салника
14. Салникова втулка
15. Втулка резбова
16. Главина за стержена
17. Шарнирен болт
18. Гайка за шарнирния болт
19. Комплект уплътнения букса/щок
20. Комплект уплътнения корпус/букса

2.2.1. Тарелка –(поз. 1)



2бр.

Стомана 20

2.2.1. Пръстен опорен (поз.10)



6бр.

Стомана 20

	КОНТУР ГЛОБАЛ МАРИЦА ИЗТОК 3 АД	Документ № 90L\$00-PA005
	Доставка на резервни части за тръбопроводна арматура високо налягане произведена от Чеховский завод Энергетического машиностроения (ЧЗЭМ) или еквивалентно	Страница 6 от 10

2.2.2. Установъчен пръстен (поз.12)



4бр.

Стомана 20

2.2.3. Втулка под салника (поз.13)



5бр.

Стомана 30X13

2.2.4. Малък салник (поз.14)



10бр.

Стомана 20X13

2.3. Доставка на резервни части за тръбопроводна арматура тип 883-175

2.3.1. Пружина (поз.8)



3бр.

Стомана ХН77ТЮР 1,6

	КОНТУР ГЛОБАЛ МАРИЦА ИЗТОК 3 АД	Документ № 90L\$00-PA005
	Доставка на резервни части за тръбопроводна арматура високо налягане произведена от Чеховский завод Энергетического машиностроения (ЧЗЭМ) или еквивалентно	Страница 7 от 10

2.4. Доставка на резервни части за тръбопроводна арматура тип 883-250

2.4.1. Тарелка (поз. 1)



4бр.

HRC на работни повърхнини - 50÷55.

Стомана 12X1МФ

2.4.2. Стержен (поз.2)



3бр.

HRC на работни повърхнини - 60÷65.

Стомана 25X2М1Ф

2.4.3. Обойма – клинкетодържач (поз.4)



2бр.

Стомана 15X1М1ФЛ

2.4.4. Пръстен опорен (поз.10)



2бр.

Стомана 12X1МФ

2.4.5. Втулка под салника (поз.13)



3бр.

Стомана 30X13

	КОНТУР ГЛОБАЛ МАРИЦА ИЗТОК 3 АД	Документ № 90L\$00-PA005
	Доставка на резервни части за тръбопроводна арматура високо налягане произведена от Чеховский завод Энергетического машиностроения (ЧЗЭМ) или еквивалентно	Страница 8 от 10

Стоков №	Описание, размер, параметри	Мярка	количество
2042104	АРМ-882-250/Тарелка 883-200-5-02	Бр.	2
2042112	АРМ-882-250/Пръстен опорен 711141.006-13	Бр.	6
2042113	АРМ-882-250/Пръстен устан.883- 100-12-01	Бр.	4
2042114	АРМ-882-250/Втулка под сал.711141.001-12	Бр.	5
2042115	АРМ-882-250/Салник малък 712451.001-21	Бр.	10
2042133	АРМ-883-175/Пружина 881-150-20	Бр.	3
2019499	АРМ-883-250/Диск 883-300-9 ГПЗ	Бр.	4
2019497	АРМ-883-250/Шпиндел 883-399-7 ГПЗ	Бр.	3
2019498	АРМ-883-250/Пръстен 883-300-8 ГПЗ	Бр.	2
2042156	АРМ-883-250/Пръстен опорен 711141.006-18	Бр.	2
2042157	АРМ-883-250/Втулка под сал 711141.001-13	Бр.	3

3. СРОК ЗА ДОСТАВКА

Възможно най-краткия и договорен в поръчката.

4. МЯСТО НА ДОСТАВКА

ТЕЦ КонтурГлобал Марица Изток 3 АД се намира на приблизително 60 км югоизточно от гр.Стара Загора, 10 км югоизточно от гр. Гълъбово и 2 км северно от с. Медникарово, община Гълъбово, област Стара Загора, близо до открит рудник Трояново 3.

GPS: N-42.143321 и E-26.000856

Стоките се доставят до склад, който се намира на територията на ТЕЦ КонтурГлобал Марица Изток 3.

5. ДОСТЪП ДО ЕЛЕКТРОЦЕНТРАЛА КОНТУРГЛОБАЛ МАРИЦА ИЗТОК 3

Работно време с доставчици на стоки в склад е всеки работен ден от Понеделник до Петък от 8:30 до 15:00 часа. Доставчиците трябва да следват следните правила при доставка на стоки:

Този документ е собственост на Контур Глобал Марица Изток 3 България. Строго забранено е възпроизвеждането на документа цялостно или на части и предоставянето на всякаква свързана информация без предварително писмено съгласие.

This document is property of Contour Global Maritza East 3 Bulgaria. It is strictly forbidden to reproduce this document, in whole or in part, and to provide to others any related information without the previous written consent.

	КОНТУР ГЛОБАЛ МАРИЦА ИЗТОК 3 АД	Документ № 90L\$00-PA005
	Доставка на резервни части за тръбопроводна арматура високо налягане произведена от Чеховский завод Энергетического машиностроения (ЧЗЭМ) или еквивалентно	Страница 9 от 10

- При доставка на писма, пакети или малки по обем стоки, лицето приносител на стоката, срещу представяне на лична карта на главен портал получава временен пропуск, чрез който може да влезе на територията на централата и да предаде стоката на получателя или в склада, придружаван от представител на Възложителя.
- При доставка на стоки в склад разрешение за достъп се получава по следния начин: Доставчикът на стоки представя на товарен портал на входа на електроцентралата, копие от поръчка за доставка или други документи, удостоверяващи, че стоките се доставят съгласно договор или поръчка на КонтурГлобал Марица Изток 3 или КонтурГлобал Оперейшънс България. Изготвя се пропуск от охранител на товарен портал, който се подписва от ръководител на отдел Здраве, Безопасност и Сигурност.
- МПС с неизмити гуми или с неукрепени товари не се допускат на територията на централата.
- При товаро-разтоварните работи доставчикът задължително да ползва ЛПС които са задължителни за работа на територията на ТЕЦ-а – каска, защитни обувки и подходящо работно облекло.
- Водачите на МПС, превозващи летливи или разпръскващи се материали, са длъжни да поставят покривала върху каросериите на МПС.
- Водачите на МПС на територията на централата, трябва да се движат, спират и паркират така, че по никакъв начин да не пречат на движението на другите МПС/пожарна линейка, служебни автомобили/ или хора.
- След доставяне на стоката в склад, доставчикът трябва незабавно да напусне територията на централата.
- Абсолютно се забранява внасянето на алкохол/включително и бира/, наркотици или други психотропни вещества, както и достъпа на територията на централата на лица употребили такива вещества.
- Абсолютно се забранява внасянето на огнестрелно, газово и хладно оръжие, взривоопасни материали и взривно монтажни пистолети.

6. ОПАКОВАНЕ, ПАКЕТИРАНЕ И КОМПЛЕКТОВАНЕ

Заводът производител или доставчикът на стоките извършва опаковане, етикетиране, пакетиране или комплектуване на стоките съгласно изискванията и правилата за безопасно транспортиране и съхраняване въз основа на техните физико-химични свойства.

При доставката всички вентили, клапани, кондезни гърнета да бъдат защитени с външно покритие - грунд против корозия или боядисани. Присъединителните повърхнини, стержените, клинкетите и движещите се части да бъдат защитени с консервационна смазка.

При доставката изделията да бъдат опаковани по видове, а също така за да бъдат предпазени при съхранение и от удар при транспорта.

	КОНТУР ГЛОБАЛ МАРИЦА ИЗТОК 3 АД	Документ № 90L\$00-PA005
	Доставка на резервни части за тръбопроводна арматура високо налягане произведена от Чеховский завод Энергетического машиностроения (ЧЗЭМ) или еквивалентно	Страница 10 от 10

7. ПРИЕМАНЕ НА СТОКИТЕ В СКЛАДА

При доставка на стоки доставчика е длъжен за уведоми за датата и часа на доставката един ден преди датата на доставка в склад, с цел да бъде организирана необходимата техника за товаро разтоварни дейности на стоките.

Материално отговорното лице от склад удостоверява чрез поставяне на печат на товарителницата или на приемно-предавателния протокол получаването на материалите, след което уведомява с изпращане на е-мейл екипа на отдел поддръжка. До края на следващия работен ден техническото лице, отговорник за приемане на стоката, трябва да извърши технически контрол на доставената стока/материал/ и да подпише приемно-предавателен протокол за приемане на стоките. Същевременно попълва в протокола информация за технически контрол. След това стоката се поставя на определено мястото в склада, а фактурата и приемно предавателния протокол се предават в счетоводството.

В случай, че стоката не съответства на изискванията от техническата спецификация или на зададените в заявката параметри, или има констатирана повреда, описана в протокола за технически контрол, тези стоки се връщат на доставчика и стоката не се приема в склад. Доставчика е длъжен да замени стоката с изправна.

8. ПРОТОКОЛИ И РЕФЕРЕНТНИ ДОКУМЕНТИ

Стоките се придружават от следните документи:

- 8.1 Приемно-предавателен протокол
- 8.2 Сертификат за качество
- 8.3.Паспорт на изделието
- 8.4 Опаковъчен лист за предаване на стоката