



Предмет

**Доставка на тръба и фитинги PPGFK DN 200 PN 10**

Наименование

**ТЕХНИЧЕСКА СПЕЦИФИКАЦИЯ**

за

**доставка на тръба и фитинги PPGFK DN 200 PN 10**

01.06.16

Станислав Стоянов

Пламен Панайотов

Сергей Бодуров

Дата

Подготвил

Съгласувал

Одобрил

	<b>КОНТУР ГЛОБАЛ МАРИЦА ИЗТОК 3 АД</b>	Документ №
	Техническа спецификация за доставка тръба и фитинги PPGFK DN 200 PN 10	Страница 2 от 5

## СЪДЪРЖАНИЕ

1.	Предмет на доставка .....	3
2.	Технически изисквания за доставката .....	3
2.1	тръба и фитинги PPGFK DN 200 PN 10.....	3
3.	Срок за доставка .....	4
4.	Място на доставка .....	4
5.	Достъп до електроцентрала КонтурГлобал Марица Изток 3.....	4
6.	Опаковане, пакетиране и комплектоване .....	5
7.	Приемане на стоките в склада .....	5
8.	Протоколи и референтни документи .....	5

## 1. ПРЕДМЕТ НА ДОСТАВКА

Предмета на доставка тръба и фитинги PPGFK DN 200 PN 10

## 2. ТЕХНИЧЕСКИ ИЗИСКВАНИЯ ЗА ДОСТАВКАТА

### 2.1 ТРЪБИ И ФИТИНГИ PPGFK DN 200 PN 10

Тръби на база на UP смоли, усилено фибростъкло с термопластично покритие. Дебелината на тръбните стени S4(mm) съгласно DIN16965 Част 2. Носещо покритие (ламинат) съгласно тръбен тип В( виж 1220-WN). При цяла дължина на тръбата-свободен ламинатен край 20 mm.

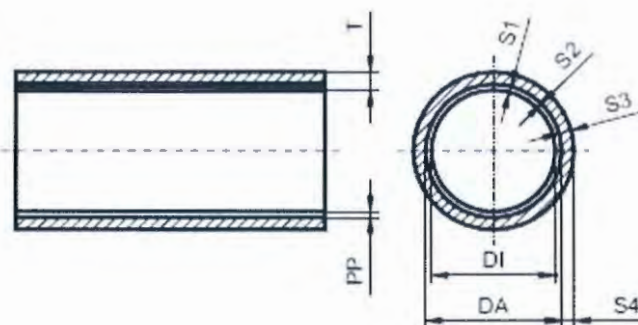

PP kaschiert				PN6 [bar]		PN10 [bar]		PN16 [bar]	
DN	DA x S1 [mm]	SDR	DI [mm]	S4 [mm]	T [mm]	S4 [mm]	T [mm]	S4 [mm]	T [mm]
25	32 x 2,9	11	26					2,9	5,8
32	40 x 3,7	11	33					2,9	6,6
40	50 x 4,6	11	41					2,9	7,5
50	63 x 5,8	11	51					2,9	8,7
65	75 x 4,3	17,6	66					2,9	7,2
80	90 x 5,1	17,6	80					2,9	8,0
100	110 x 6,3	17,6	97					2,9	9,2
125	125 x 7,1	17,6	115					2,9	10,0
150	160 x 6,2	26	148			2,9	9,1	3,2	9,4
200	200 x 6,2	33	188			2,9	9,1	3,7	9,9
250	250 x 6,2	41	238	2,9	9,1	3,1	9,3	4,4	10,6
300	315 x 7,7	41	300	2,9	10,6	3,7	11,4	5,3	13,0
350	355 x 8,7	41	338	2,9	11,6	4,0	12,7	5,8	14,5
400	400 x 9,8	41	380	3,1	12,9	4,4	14,2	6,4	16,2
500	500 x 8,0	Lü.R.	484	3,6	11,6	5,2	13,2	7,8	15,8
600	612 x 6,0	PI.	600	4,1	10,1	6,1	12,1	9,1	15,1
700	712 x 6,0	PI.	700	4,6	10,6	7,0	13,0	10,6	16,6
800	812 x 6,0	PI.	800	5,1	11,1	7,7	13,7	11,8	17,8
900	912 x 6,0	PI.	900	5,6	11,6	8,6	14,6	13,2	19,2
1000	1012 x 6,0	PI.	1000	6,1	12,1	9,4	15,4	14,5	20,5

S1-Дебелина на термопластичното покритие S2=1mm.

S4-Дебелина на стената на носещия ламинат S3 включително покритието



	<b>КОНТУР ГЛОБАЛ МАРИЦА ИЗТОК 3 АД</b>	Документ №
	Техническа спецификация за доставка тръба и фитинги PPGFK DN 200 PN 10	Страница 4 от 5

№	Описание, размер, параметри	Стоков номер	Мярка	Количество
1.	Тръба PP/GFK DN 200 PN 10	ST008116	Метра	500
2.	Коляно 45° PP/GFK DN 200 PN 10	ST008121	Бр.	4
3.	Коляно 90° PP/GFK DN 200 PN 10	ST008119	Бр.	6
4.	Щуцер PP/GFK DN 200 PN 10	ST008124	Бр.	10

### 3. СРОК ЗА ДОСТАВКА

Четири (4)седмици след издаване на поръчка

### 4. МЯСТО НА ДОСТАВКА

ТЕЦ КонтурГлобал Марица Изток 3 АД се намира на приблизително 60 км югоизточно от гр.Стара Загора, 10 км югоизточно от гр. Гълъбово и 2 км северно от с. Медникарово, община Гълъбово, област Стара Загора, близо до открит рудник Трояново 3.

GPS: N–42.143321 и E–26.000856

Стоките се доставят до склад, който се намира на територията на ТЕЦ КонтурГлобал Марица Изток 3.

### 5. ДОСТЪП ДО ЕЛЕКТРОЦЕНТРАЛА КОНТУРГЛОБАЛ МАРИЦА ИЗТОК 3

Работно време с доставчици на стоки в склад е всеки работен ден от Понеделник до Петък от 8:30 до 15:00 часа. Доставчиците трябва да следват следните правила при доставка на стоки:

- При доставка на писма, пакети или малки по обем стоки, лицето приносител на стоката, срещу представяне на лична карта на главен портал получава временен пропуск, чрез който може да влезе на територията на централата и да предаде стоката на получателя или в склада, придружаван от представител на Възложителя.
- При доставка на стоки в склад разрешение за достъп се получава по следния начин: Доставчикът на стоки представя на товарен портал на входа на електроцентралата, копие от поръчка за доставка или други документи, удостоверяващи, че стоките се доставят съгласно договор или поръчка на КонтурГлобал Марица Изток 3 или КонтурГлобал Оперейшънс България. Изготвя се пропуск от охранител на товарен портал, който се подписва от ръководител на отдел Здраве, Безопасност и Сигурност.
- МПС с неизмити гуми или с неукрепени товари не се допускат на територията на централата.
- При товаро-разтоварните работи доставчикът задължително да ползва ЛПС които са задължителни за работа на територията на ТЕЦ-а – каска, защитни обувки и подходящо работно облекло.
- Водачите на МПС, превозващи летливи или разпръскващи се материали, са длъжни да поставят покривала върху каросериите на МПС.
- Водачите на МПС на територията на централата, трябва да се движат, спират и паркират така, че по никакъв начин да не пречат на движението на другите МПС/пожарна линейка, служебни автомобили/ или хора.
- След доставяне на стоката в склад, доставчикът трябва незабавно да напусне територията на централата.
- Абсолютно се забранява внасянето на алкохол/включително и бира/, наркотици или други психотропни вещества, както и достъпа на територията на централата на лица употребили такива вещества.
- Абсолютно се забранява внасянето на огнестрелно, газово и хладно оръжие, взривоопасни материали и взривно монтажни пистолети.

	<b>КОНТУР ГЛОБАЛ МАРИЦА ИЗТОК 3 АД</b>	Документ №
	Техническа спецификация за доставка тръба и фитинги PPGFK DN 200 PN 10	Страница 5 от 5

## 6. ОПАКОВАНЕ, ПАКЕТИРАНЕ И КОМПЛЕКТОВАНЕ

Заводът производител на стоките извършва опаковане, етикетиране, пакетиране или комплектуване на стоките съгласно изискванията и правилата за безопасно транспортиране и съхраняване въз основа на техните физико-химични свойства.

## 7. ПРИЕМАНЕ НА СТОКИТЕ В СКЛАДА

При доставка на стоки доставчика е длъжен за уведоми за датата и часа на доставката един ден преди датата на доставка в склад, с цел да бъде организирана необходимата техника за товаро разтоварни дейности на стоките.

Материално отговорното лице от склад удостоверява чрез поставяне на печат на товарителницата или на приемно-предавателния протокол получаването на материалите, след което уведомява с изпращане на е-мейл екипа на отдел поддръжка. До края на следващия работен ден техническото лице, отговорник за приемане на стоката, трябва да извърши технически контрол на доставената стока/материал/ и да подпише приемно-предавателен протокол за приемане на стоките. Същевременно попълва в протокола информация за технически контрол. След това стоката се поставя на определено мястото в склада, а фактурата и приемно предавателния протокол се предават в счетоводството.

В случай, че стоката не съответства на изискванията от техническата спецификация или на зададените в заявката параметри, или има констатирана повреда, описана в протокола за технически контрол, тези стоки се връщат на доставчика и стоката не се приема в склад. Доставчика е длъжен да замени стоката с изправна.

## 8. ПРОТОКОЛИ И РЕФЕРЕНТНИ ДОКУМЕНТИ

Стоките се придружават от следните документи: приемно-предавателен протокол, сертификат за качество от завода производител, гаранционна карта, указания за употреба от завода производител и опаковъчен лист за предаване на стоки.